

エコソーラークッカー組立説明書

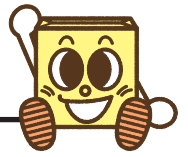

セット内容

- ① 外箱 兼 土台パーツ
- ② 左ウイング
- ③ 右ウイング
- ④ うしろウイング
- ⑤ 底面 兼 前ウイング
- ⑥ 黒ビニールテープ (1巻)
- ⑦ クリップ × 8本 (予備4本含む)
- 組立説明書・お湯を作ってみよう 各1部

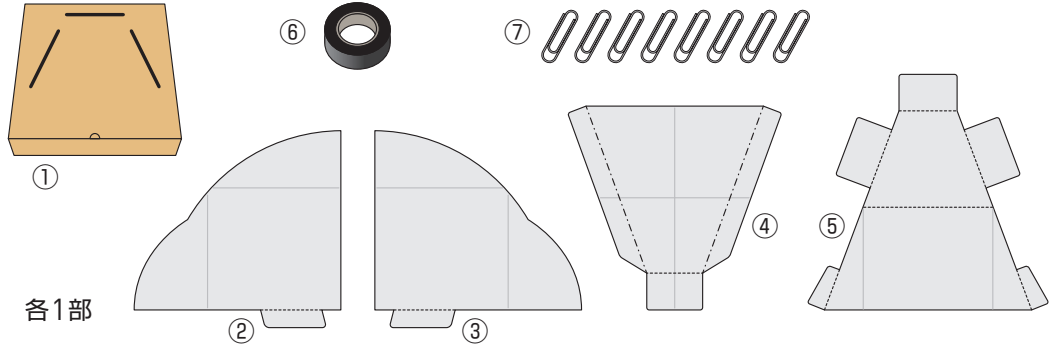

1 「土台パーツ」に「底面 兼 前ウイング」を差し込む

2 「土台パーツ」に「うしろウイング」を差し込む

夏 や
太陽高度が
高い季節の
イメージ

冬 や
太陽高度が
低い季節の
イメージ

光がよく当たるように
ウイング角度を調整し、クリップで留めます

3 「土台パーツ」に「右ウイング」「左ウイング」を差し込む

4 それぞれのウイングをクリップで仮留めする

エコソーラークッカーのご使用について

- 太陽高度** 約20度～約80度くらいの範囲であれば、地域・季節を問わずにご使用いただけます。
- 使用時間帯** 上記太陽高度内であれば、早朝からでも使用可能ですが、10時～14時の間 (特に午前中の10時～12時くらいまで) がおすすめです。また、風はできるだけ避けてご使用をおすすめいたします。
- 効率アップ** ご使用・調理の効率アップには「黒い器」と「防風対策」が重要です。同梱の「効率UPの為に」をご熟読ください。付属の黒テープなどで器の黒い面積を増やし、黒い部分に光を集めるようにご使用ください。また、防風対策を行って下さい。
- 注意事項** ウイングからの太陽の反射が強いため、サングラスなどのご使用をおすすめいたします。

※本製品は日本国内を対象とした販売商品です。個人的、あるいは営利目的で、弊社に無許可で海外へ販売・輸出された場合、弊社では一切の責任を負いかねます

株式会社アースダンボール

〒362-0811 埼玉県北足立郡伊奈町西小針7-17
tel. 048-728-9202 fax. 048-728-9130
<http://www.bestcarton.com>